

TAKEUCHI

TB 108

premium



Technische Daten TB 108

Standardausrüstung: Schutzdach, Standardtieflöffel, Planierschild, Gummiketten und 3. hydr. Steuerkreis für Hammerbetrieb

Technische Daten		TB 108
Maschinengewicht	kg	835
Standardtieflöffel	mm	350
Bodendruck	kg/cm ²	0,23

Motor		
Typ		2TNE68-ETBA
Leistung	Kw	6,8
	PS	9,3
	U/min	2400
Hubraum	cm ³	523
Anzahl der Zylinder	Stück	2
Kühlwasser	l	2,5
Motoröl	l	1,6
Tankinhalt	l	8,0
Schwenkgeschwindigkeit	U/min	9,3
Fahrgeschwindigkeit 1	km/h	2,0
Fahrgeschwindigkeit 2	km/h	3,9
Steigfähigkeit	Grad	30
Auslegerschwenkwinkel	Grad	90 / 90

Hydraulik		
Hydr. Pumpen		Zahnradpumpen
Max. Fördermenge	l/min	2 x 10,4
Max. Druck	bar	150
Zusatzhydraulik	l/min	21
Hydrauliktankinhalt	l	12
Geräuschpegel	LWA	96
Geräuschpegel	LPA	80

Abmessungen		TB 108
Max. Grabtiefe	mm	1530
Max. Abstechhöhe	mm	2860
Vertikale Grabtiefe	mm	1220
Überladehöhe	mm	2030
Min. Schwenkradius, gerade	mm	1080
Max. Reichweite am Grund	mm	2730
Max. Reichweite	mm	2825
Max. vertikaler Grabradius	mm	1890
Planierschild ab	mm	120
Planierschild auf	mm	155
Breite Oberwagen	mm	680
Breite Canopy	mm	740
Breite Kette	mm	180
Bodenfreiheit	mm	160
Breite Laufwerk	mm	680 / 900
Länge Laufwerk	mm	1220
Länge, Achse-Hubarm	mm	1920
Schwenkradius hinten	mm	800
Transportlänge	mm	2710
Höhe Planierschild	mm	200
Breite Planierschild	mm	680 / 900
Gesamthöhe	mm	2110
Auslegerversatz links	mm	440
Auslegerversatz rechts	mm	340
Schwenkradius links	mm	790
Schwenkradius rechts	mm	880
Reißkraft	kN	6,0
Losbrechkraft	kN	8,5

Technische Änderungen vorbehalten

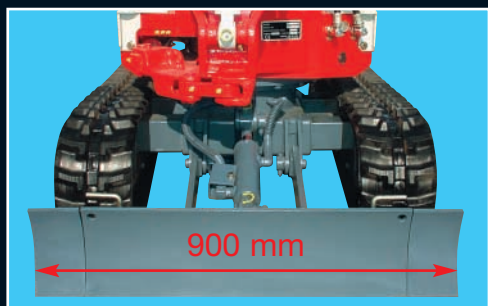
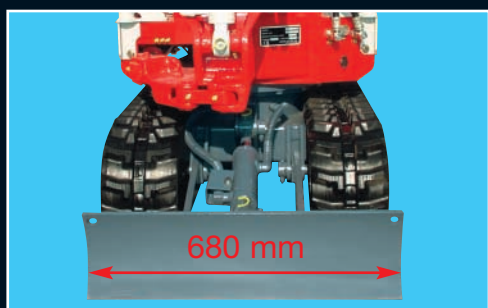

Teleskopierbares Laufwerk

Hammerverrohrung bis zum Löffelstiel serienmäßig

Schutzdach serienmäßig

Großer Ölkühler

Ausleger-Schwenkung 90° / 90°



Braun 4/2002 TB 108

SCHÄFER

Generalimporteur

Wilhelm Schäfer GmbH

Rebhuhnstraße 2-4, 68307 Mannheim

Tel.: 06 21/77 07 126, Telefax: 06 21/77 07 129

E-Mail: info@wschaefer.de

Internet: http://www.wschaefer.de

Ihr zuständiger Händler: